



Nom du produit *

Extracteur à tirants

À utiliser avec les séries 17, 15, 18-AS et 18-A.

Réf. 18-3

Gammes 18

Code à barre 4021176005961



	Caractéristique technique	Métrique	Impérial
	Épaisseur du boulon d'assemblage	80 - 300 mm	3 3/16 - 11 7/8 inch
	Profondeur du boulon d'assemblage	144 - 300 mm	5 5/8 - 11 7/8 inch
	Filetage	M18x1,5	M18x1,5
	6 pans mâles	27 mm	
max.	Charge maximale admissible	10 t	11 US t
	Moment de couple max.	280 Nm	206.5 ft lb
	Poids	6.375 kg	



Technologies



SWITCH

Ajustement optimal de la tige sur l'arbre grâce à l'embout de tige.



Pièce de rechange

Réf.	Nom du produit
626300	Vis d'extraction mécanique.
18-3-T	Entretoise
018355	Boulon latéral avec écrou

Accessoires

Réf.	Nom du produit
8-02	Vis hydraulique longue
19-3-P	2 rallonges pour dispositifs d'extraction (paire)
18-3-AS	Jeu d'adapteurs
18-314A	Adapteurs
18-316A	Adapteurs
18-318A	Adapteurs
18-320A	Adapteurs
18-322A	Adapteurs
18-324A	Adapteurs
K-600-025	Set de pièces de pression pour vis d'extraction KUKKO



Est demandé par

Réf.	Nom du produit
15-3	Décolleurs
17-3	Décolleur avec vis d'extraction de serrage rapide

Parti du

Réf.	Nom du produit
WT-030	Assortiment d'extracteurs – industrie automobile – axe
15-C	Jeu de décollage
17-C	Jeu de décollage avec vis d'extraction de serrage rapide

Pièce de rechange de

Réf.	Nom du produit
15-C	Jeu de décollage
17-C	Jeu de décollage avec vis d'extraction de serrage rapide

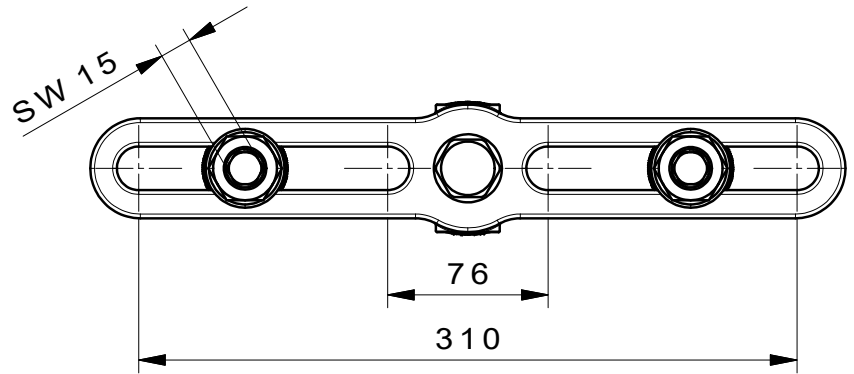
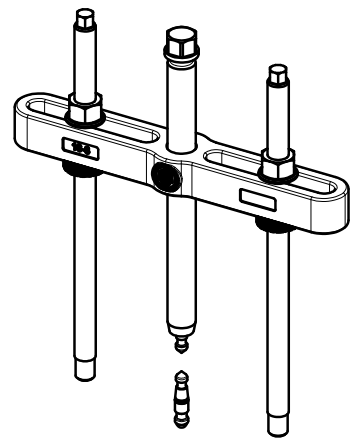
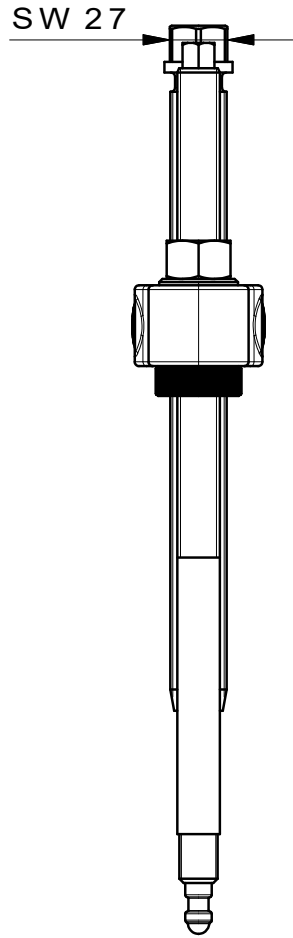
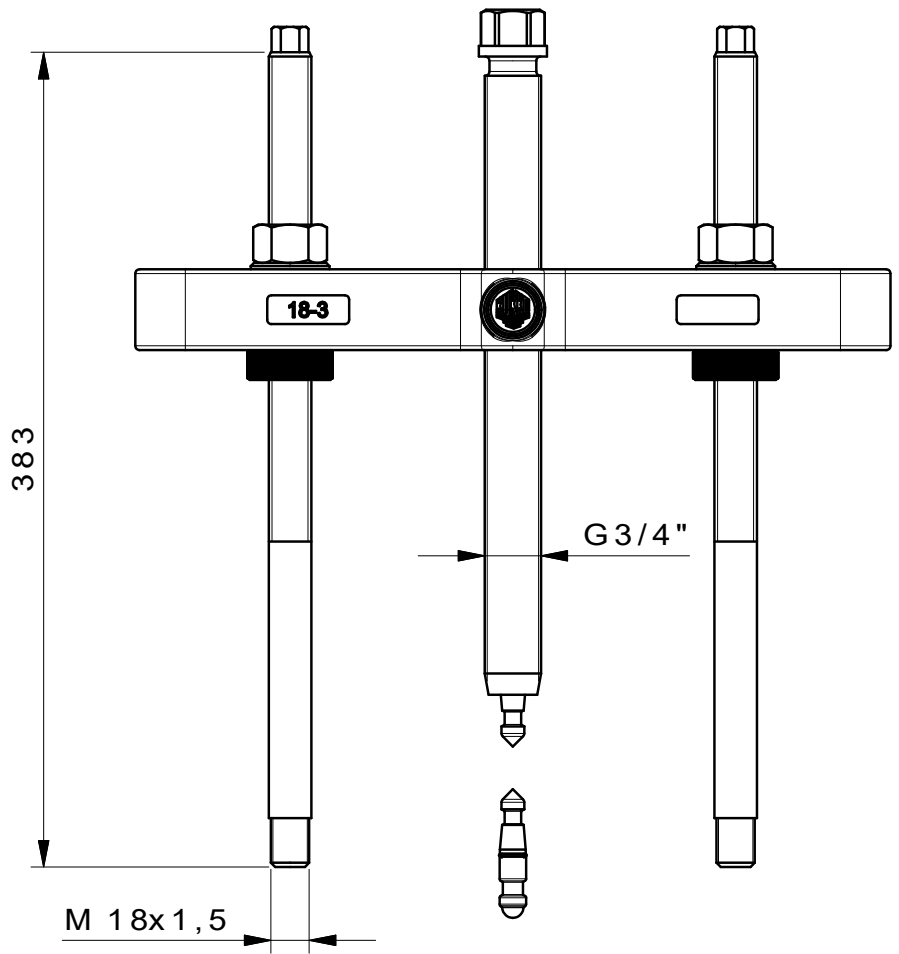

 Kleinbongartz & Kaiser oHG Werkzeugfabrik Hilden - Germany	Dokumentname: 18-3_Abziehvorrichtung		Toleranz: DIN ISO 2768-m	
	Dokumentbeschreibung: Baugruppe		Material: Hoch legierter Werkzeugstahl / High alloy tool steel	
	Erstellt von: Breidenbach	Erstellungsdatum: 12/04/2017	Maßstab: 1:2.5	
Teilbeschreibung: Abziehvorrichtung / Pulling device			Wärmebehandlung / Härte: -	
			Oberflächenbehandlung: -	
Artikelnummer / ZNR.: 18-3		Dokumentversion: -	Schutzvermerk ISO 16016 beachten	